



**PRODUCTO: BALDE LINIERO DE LONA DE 20 L, CON CINTA REFLECTIVA**  
**CÓDIGO DE PRODUCTO: BLL20NR**

IMAGEN DE PRODUCTO



DESCRIPCIÓN TÉCNICA

1. Bolsa de lona con cinta reflectiva para mayor visibilidad al transportar los diversos materiales durante jornadas de trabajo exigentes.
2. Estructura resistente que garantiza la seguridad del contenido.

ETIQUETA DE INFORMACIÓN

**HAUK**  
**BLL20NR**  
 EN 1492-1 ⓘ

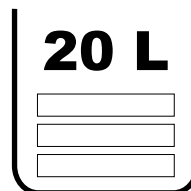

NOMENCLATURA

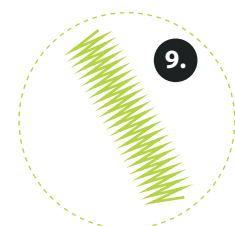
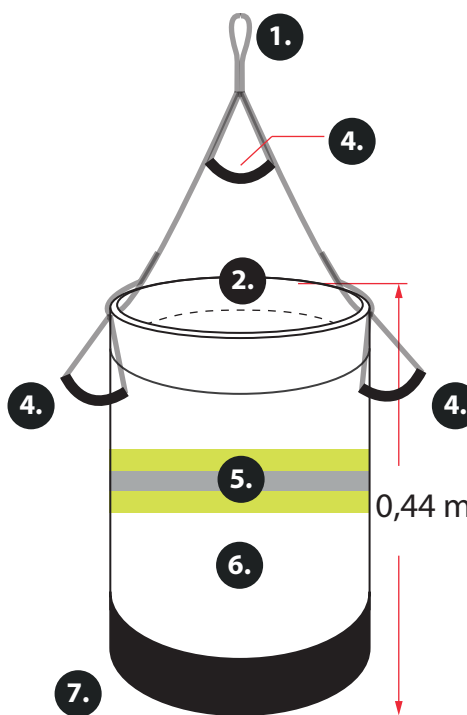

Puntada zig-zag

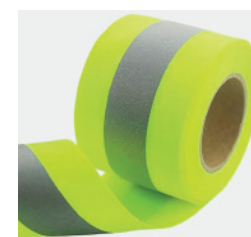

Cinta reflectiva

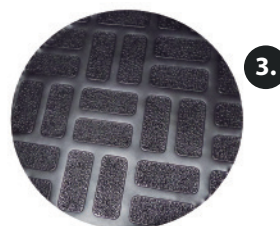

Vista interior de base reforzada de plástico



Mangas de refuerzo

CARACTERÍSTICAS TÉCNICAS

1. Punto de conexión superior.
2. Aro metálico interno en boca.
3. Fondo reforzado de plástico.
4. Cuenta con 3 porta herramientas (uno superior y dos laterales).
5. Cinta reflectiva color amarillo neón con gris.
6. Material – Cuerpo : Lona (durable y resistente)
7. Material de contorno inferior y base: Cuero
8. Material de porta herramientas: Poliéster AT
9. Reforzado con costuras de puntada zig zag.

USOS

Adecuada para usarse en labores de liniero, electricidad, telecomunicaciones y diversos entornos. La cinta reflectiva permite mayor visibilidad bajo cualquier condición de iluminación.