



PRODUCTO: BALDE LINIERO DE LONA DE 20 L CON CINTA REFLECTIVA

CÓDIGO DE PRODUCTO: BLL20R



DESCRIPCIÓN TÉCNICA

Bolsa de lona para transportar diversas herramientas durante los trabajos verticales y de altura.
Cinta reflectiva para mayor visibilidad.
Ideal para jornadas de trabajo exigentes.
Estructura resistente que garantiza la seguridad del contenido.

CARACTERÍSTICAS TÉCNICAS

1. Punto de conexión superior.
2. Aro metálico interno en boca.
3. Fondo reforzado de plástico.
4. Cuenta con 3 porta herramientas, uno superior y dos laterales).
5. Cinta reflectiva color amarillo neón con gris.
6. Material – Cuerpo : Lona (durable y resistente)
7. Material de contorno inferior y base: Cuero
8. Material de porta herramientas: Poliéster AT
9. Reforzado con costuras de puntada zig zag.



NOMENCLATURA

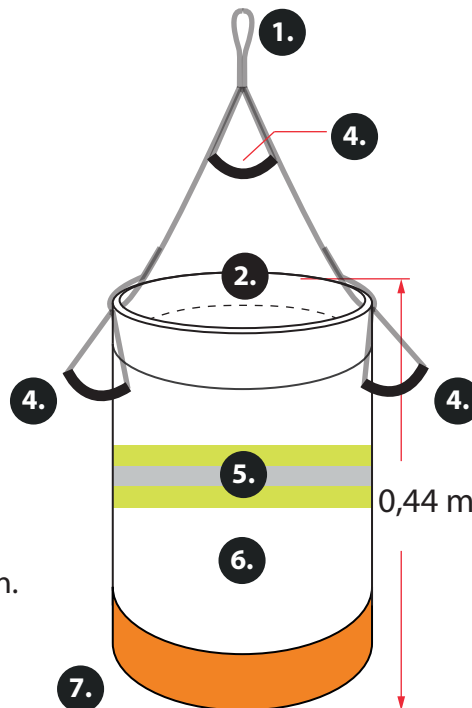

Cinta reflectiva



Manga de refuerzo



Vista interior de base reforzada de plástico

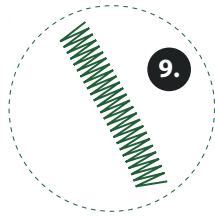

Puntada zig-zag

USOS

Adecuada para usarse en labores de liniero, electricidad, telecomunicaciones y diversos entornos. La cinta reflectiva permite mayor visibilidad bajo cualquier condición de iluminación.

ETIQUETA DE INFORMACIÓN

HAUK
BLL20R
EN 1492-1

20 L

3 200 kg
MÁX